

Gevel- & Spouwverankering  
Metselwerkondersteuningssystemen

**Leviat**<sup>®</sup>

## Plaka Korbo

Ondersteuningsconsoles voor metselwerk



Imagine. Model. Make.

# Leviat®

Wij bedenken, modelleren en maken technische producten en innovatieve bouwoplossingen die architectonische visies helpen verwezenlijken en onze bouwpartners in staat stellen beter, veiliger, sterker en sneller te bouwen.

**Leviat is wereldleider op het gebied van verbindings-, hijs- en verankerstechnologie.**

Van de bouw van nieuwe scholen, ziekenhuizen, woningen en infrastructuur tot de reparatie en het onderhoud van erfgoedstructuren, onze technische vaardigheden maken overal ter wereld een verschil.

Wij bieden technische ondersteuning in elke fase van een project; van de eerste bouwplannen tot de montage en daarna.

Onze technische ondersteuning varieert van eenvoudige productkeuze tot de ontwikkeling van een volledig op maat gemaakte projectspecifieke engineeringoplossing.

Elke belofte die we lokaal doen, wordt ondersteund door de inzet en toewijding van ons wereldwijde team. Wij hebben bijna 3.000 mensen in dienst op 60 locaties in Noord-Amerika, Europa en Azië-Pacific en bieden wereldwijd een flexibele en responsieve service.





**>3.000**  
Mensen

**60+**  
Locaties

**~20**  
Landen

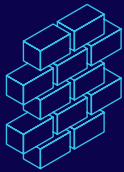

### Gevel- & Spouwverankering

Systemen voor het veilig en thermisch efficiënt bevestigen van de buitenschil van het gebouw, inclusief baksteen en natuursteen, geïsoleerde sandwichelementen, vliesgevels en hangende betongevels, alsook het herstellen en verstevigen van bestaande metselwerkinstallaties.

- Metselwerkondersteuningssystemen
- Borstweringsteunen
- Lateien
- Steenstripsystemen
- Muurankers & -steunen
- Metselwerkwapening
- Natuursteen gevelsystemen
- Spouwgoten
- Sandwichelement verbindingen
- Hangende betongevels
- Metselwerkreparatie

### Andere expertisegebieden:

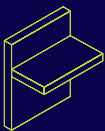

#### Constructieve verbindingen

Systemen voor het maken van robuuste, efficiënte verbindingen en continuïteit van betonwapening, tussen wanden, vloeren, kolommen, balken en balkons, die zorgen voor constructieve integriteit en verbeterde thermische en akoestische prestaties.

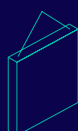

#### Hijsen & Schoren

Systemen voor het veilig en efficiënt transporteren, hijsen en tijdelijk schoren van geprefabriceerde betonelementen voordat permanente constructieve verbindingen worden gemaakt.

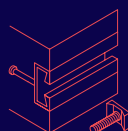

#### Verankering & Bevestiging

Systemen voor het bevestigen van secundaire voorzieningen aan beton, waaronder ankerrail, bouten en deuvels; ook trekstangsystemen voor daken en luifels.



#### Bekisting & Bouwaccessoires

Niet-constructieve accessoires die een aanvulling vormen op onze technische oplossingen en helpen uw bouwomgeving veilig en efficiënt te laten werken, waaronder mallen voor het storten van standaard en speciale betonelementen en bouwbenodigdheden zoals afstandhouders voor wapeningsstaven.

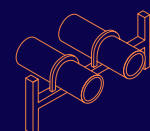

#### Industriële Technologie

Montagerail, pijpbeugels en andere veelzijdige montagesystemen die zorgen voor een veilige bevestiging in een breed scala van industriële toepassingen.

### Leviat productlijnen:

Ancon | Aschwanden | Connolly | Halfen | Helifix | Isedio | Meadow Burke | Modersohn | Moment | Plaka | Scaldex | Thermomass

# Plaka Korbo

## Ondersteuningsconsoles voor metselwerk

Het Korbo profiel dient om metselwerkgevels te ondersteunen en een dilatatiemogelijkheid in de gevels te creëren waar noodzakelijk. De hoekprofielen met of zonder aangelaste consoles zijn zichtbaar of onzichtbaar te verwerken, waarbij een nauwkeurige afstelling en montage mogelijk is. Alles is leverbaar in verzinkte uitvoering (met of zonder coating) en ook in RVS uitvoering. Met Korbo RVS metselwerkondersteuning kan een nog beter thermische bouwknoop gerealiseerd worden.

### Toepassingen

- De externe zwaluwstaartvorm staat borg voor een tand en groef verbinding tussen beide
- Ondersteuning van gevelmetselwerk boven raam- en deuropeningen
- Tussenliggende opvang van gevelmetselwerk
- Ondersteuning van uitkragend metselwerk
- Onder metselwerk op balkons (met waterdichting en thermische onderbreking)
- Boven gevelplaten van natuursteen
- Voor bevestiging van prefab lateien, luifels en sierlijsten
- Boven gevelbekleding van hout en aluminium
- Aanzet metselwerk t.p.v. maaiveld
- Tijdelijke ondersteuning in een bouwfase van het project

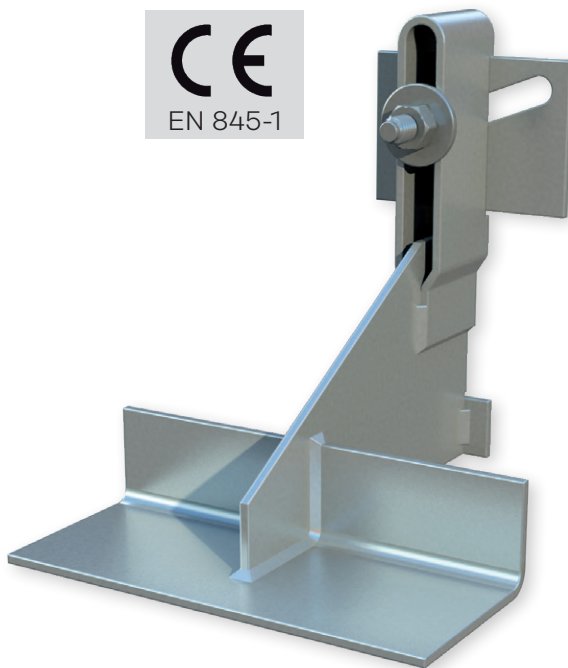

### Voordelen

- Het hoekprofiel heeft een geringe dikte. Hierdoor kan het perfect geplaatst worden in een horizontale voeg met een normale dikte
- Wanneer men het hoekprofiel als latei gebruikt, kan het onzichtbaar geplaatst worden door toepassing van speciale beugels, die de rollaag ophangen aan het hoekprofiel
- De isolatie loopt volledig door achter het hoekprofiel en vermijdt zo een thermische brug: het contact tussen de console en de draagmuur wordt tot een minimum herleid
- De consoles zijn in hoogte verstelbaar zodat een perfecte uitlijning in de voeg van het metselwerk mogelijk is. De hoogteregeling is continu (2 x 25 mm)
- De consoles worden per project op maat gemaakt. Het systeem is dus mogelijk voor elke situatie
- Een regelplaat wordt in de uitsparing in de rug van de console gemonteerd en blokkeert de console in hoogte: afschuiving wordt dus onmogelijk
- De regelplaat wordt tegen de betonnen dragende structuur geplaatst: dit steunpunt veroorzaakt geen enkele buiging in de bout
- Als veiligheid wordt de regelplaat automatisch geklemd door het aandraaien van de bevestigingsbout: de volledige plaatsing gebeurt dus in één keer
- De consoles zijn gesloten bovenaan. Zo kan het volledige element tijdens de montage aan de geplaatste bouten gehangen worden en heeft men geen extra persoon nodig tijdens de montage

# Plaka Korbo

Ondersteuningsconsoles voor metselwerk

**Alle consoles werden getest in een onafhankelijk erkend laboratorium: het laboratorium van burgerlijke bouwkunde (L.G.C.) te Louvain-La-Neuve. Hieruit blijkt dat de veiligheidsfactor minimaal 3,5 bedraagt. Ons studiebureau staat tot uw dienst voor het opmaken van de rekennota's en de plaatsingsplannen, die ter goedkeuring worden voorgelegd aan de betrokken partijen.**

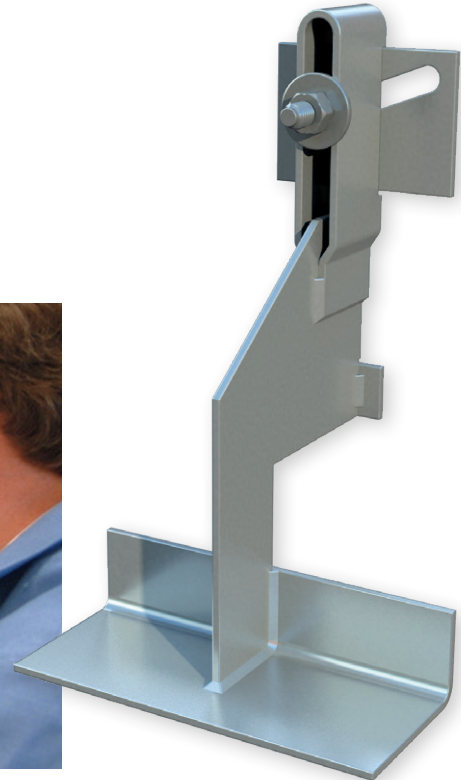

## Korbo hoekprofielen zijn leverbaar in verschillende uitvoeringen en metaalsoorten:

- Warm verzinkt staal
- Warm verzinkt staal + poedercoating
- Metalisatie (enkel voor lateien zonder console, op aanvraag)
- Roestvast staal 304 L (+ poedercoating)
- Roestvast staal 316 L (+ poedercoating)

De keuze van de toe te passen uitvoering is afhankelijk van de omgevingsomstandigheden. Warmverzinking en een poedercoating (één of meerdere lagen) biedt een duplex beschermingssysteem. De totale levensduur van een duplex systeem heeft een verwachte levensduur van 1,5 tot 2,5 keer langer dan de som van de afzonderlijke levensverwachtingen. Dit kan enkel bekomen worden door een chemische voorbehandeling en een volledige coating van het systeem (op aanvraag).



# Plaka Korbo

Toepassingsmogelijkheden

## Korbo hoekprofielen zonder console

Onzichtbaar en zichtbaar



## Korbo hoekprofielen met console

Onzichtbaar

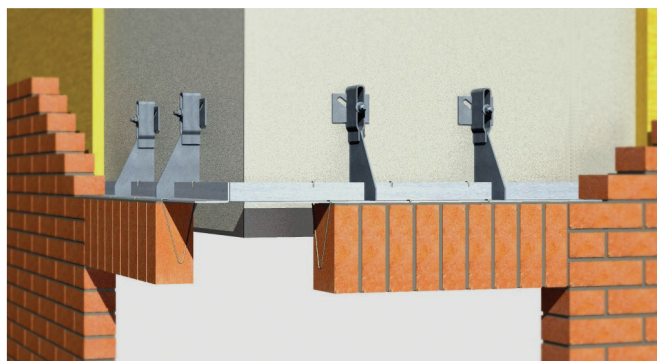

Zichtbaar

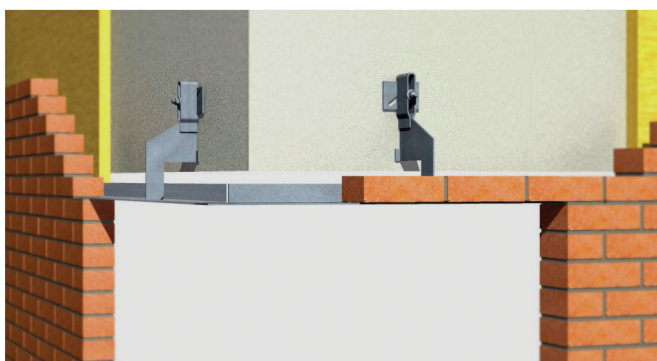

# Plaka Korbo

## Toepassingsmogelijkheden

### Voorbeelden van toepassingsmogelijkheden

#### Onzichtbare hoekprofielen

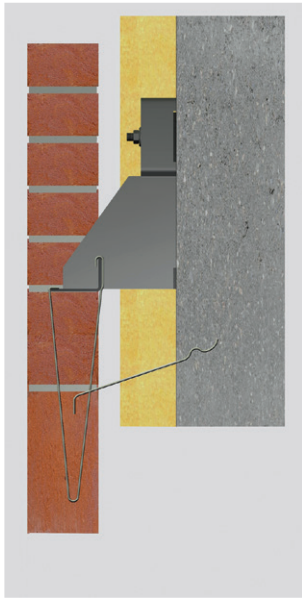

1 + 1/2 onderhangende steen

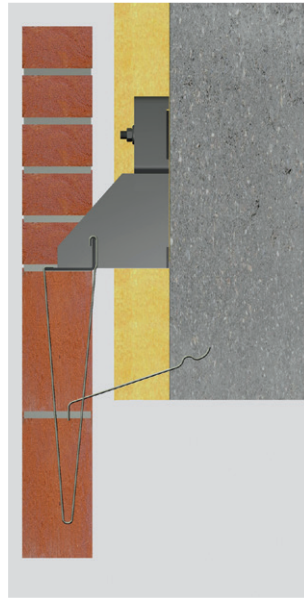

2 onderhangende stenen



Console met verlengd been voor een rolluikkast

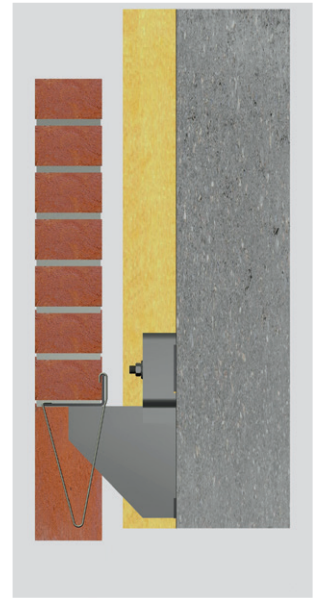

Console met omgekeerde driehoekplaat



1 + 1/2 retoursteen

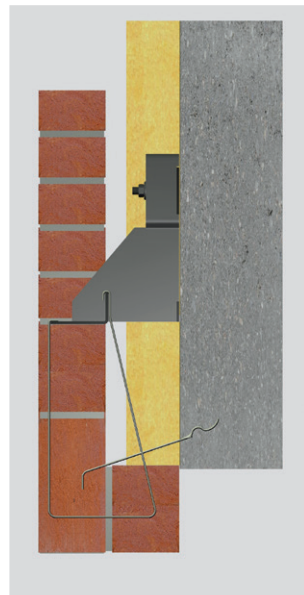

2 onderhangende stenen en 1/2 retoursteen

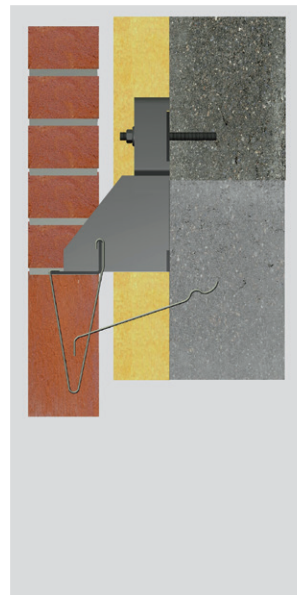

1 onderhangende steen, Ankrchim bevestiging in volle betonblokken of in gevulde betonblokken



Strekmetaal gelast aan het hoekstaal om een goede hechting van de bepleistering te verkrijgen

# Plaka Korbo

Voorbeelden van toepassingsmogelijkheden

## Zichtbare hoekprofielen

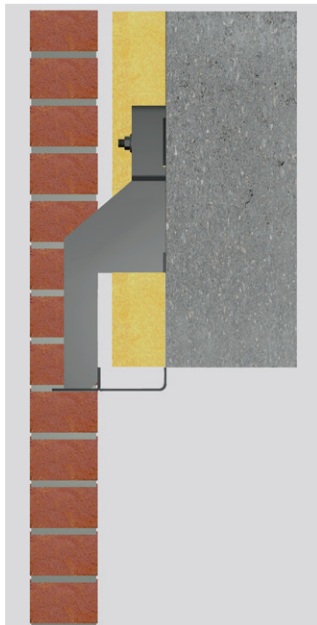

Console met verlengd been en afgedichte spouw

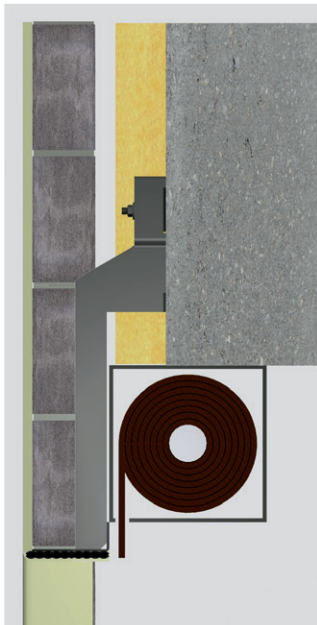

Console met verlengd been voor bepleisterd metselwerk



Console met versterigd verlengd been (T of L vorm)

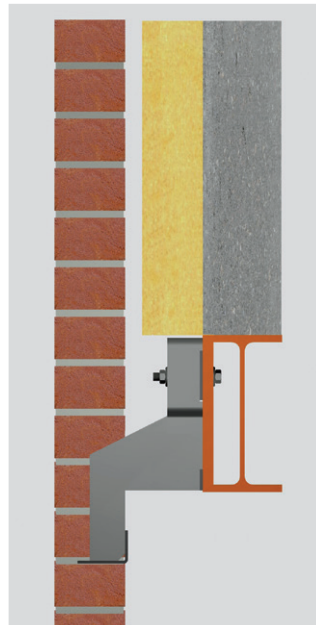

Console met verlengd been bevestigd aan stalen ligger met ingelaste plaat

# Plaka Korbo

Type consoles

## Console type A

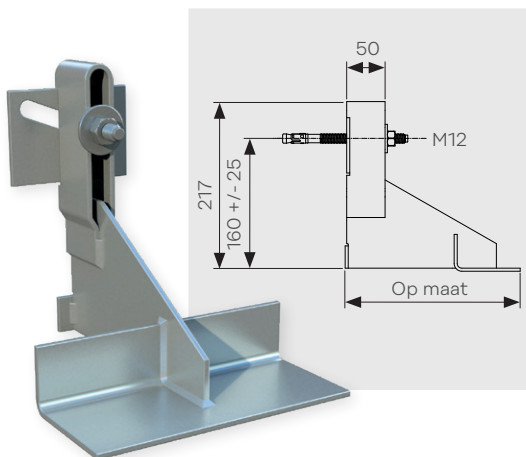

## Console type Ar

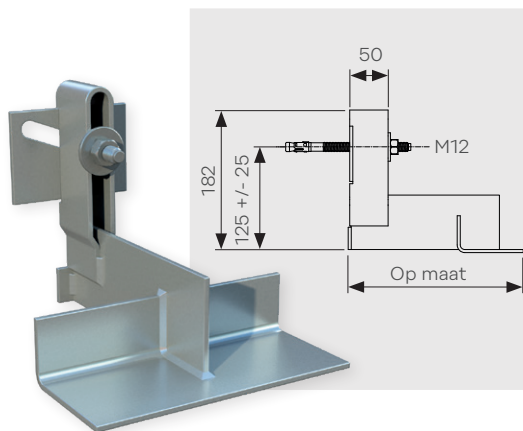

# Plaka Korbo

Type consoles

## Console type B

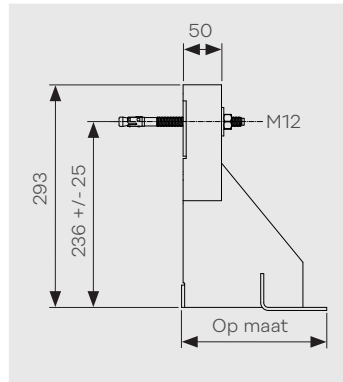
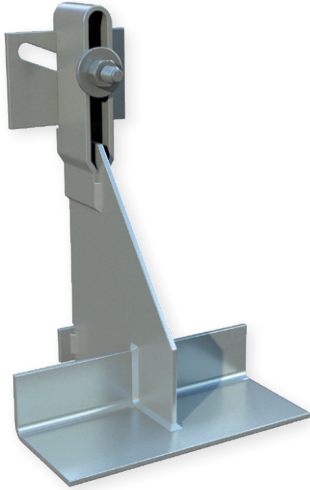

## Console type C

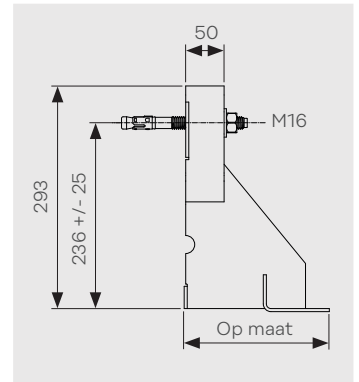
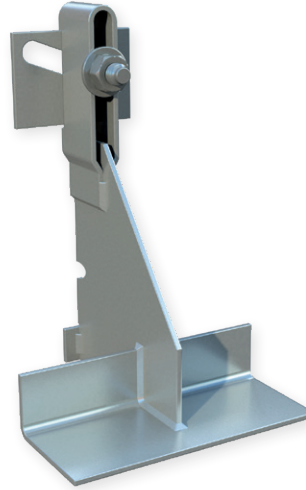

## Console type D

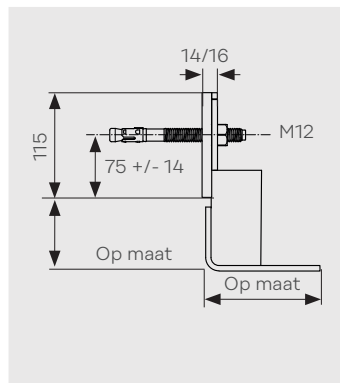
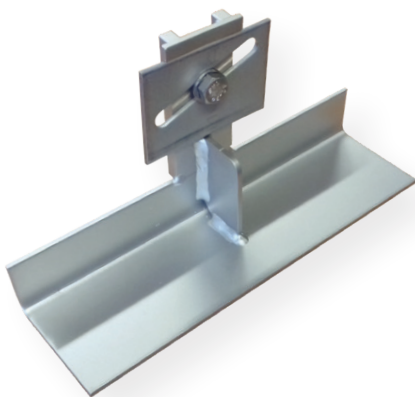

## Console type A met verlengd been\*

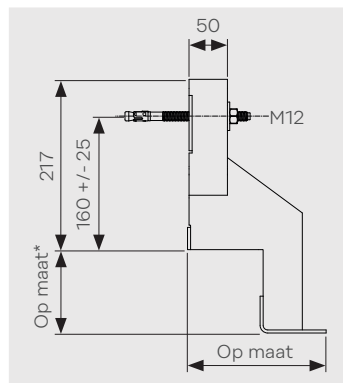
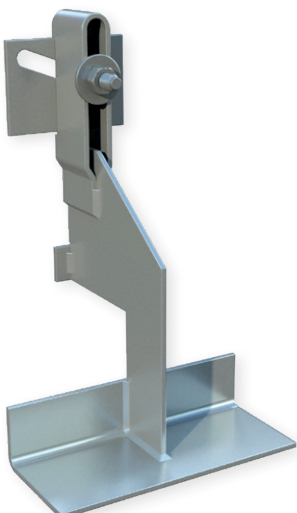

\* Alle consoles kunnen uitgerust worden met een verlengd been op maat. Er kunnen ook speciale consoles gemaakt worden die voldoen aan elke specifieke situatie.

# Plaka Korbo

## Montage & toepassing

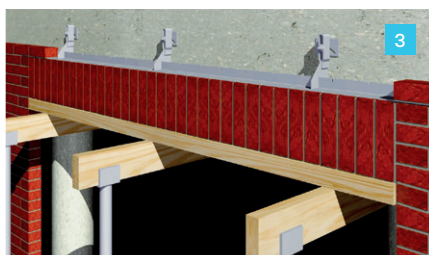
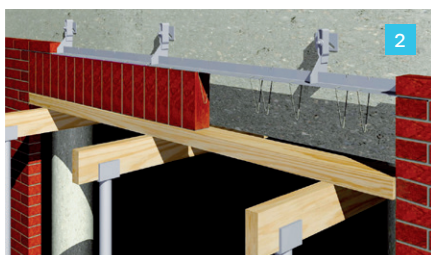
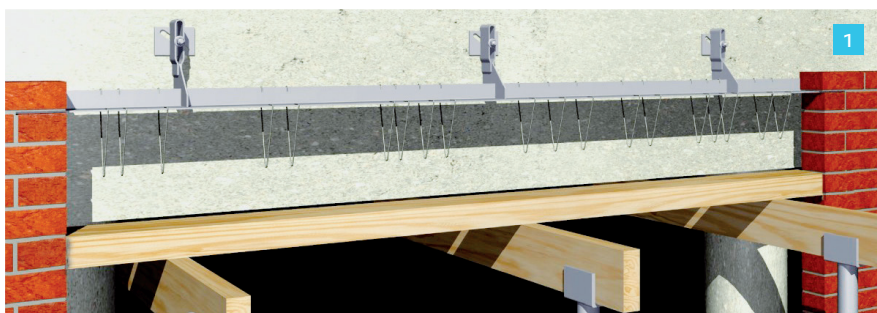

- 1 Een bekisting onder de op te hangen stenen plaatsen en schoren.
- 2 Tijdens het metselen van de stenen tussen het hoekprofiel en de bekisting, worden beugels geplaatst à ratio van minimaal 5 per meter voor één enkele onderhangende steen.
- 3 De schoren laten staan tot volledige uitharding van het metselwerk.

## RVS beugels

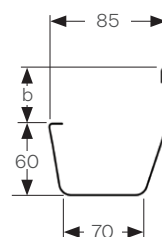
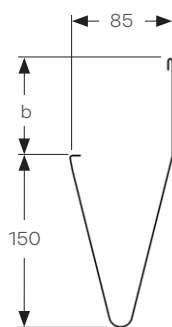

Code	b (mm)
KORCV45	45
KORCV60	60
KORCV85	85

Andere afmetingen en vormen op aanvraag.

Code	b (mm)
KORCK45	45
KORCK60	60
KORCK85	85

Andere afmetingen en vormen op aanvraag.

# Plaka Korbo

## Montage & toepassing

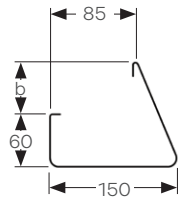
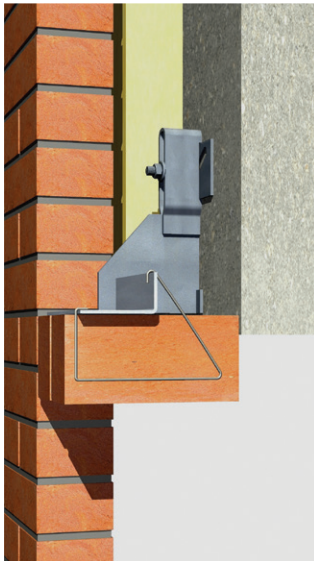

Code	b (mm)
KORCH45	45
KORCH60	60
KORCH85	85

Andere afmetingen en vormen op aanvraag.

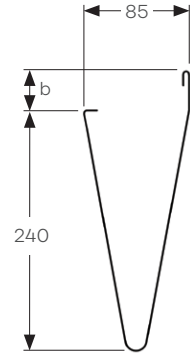
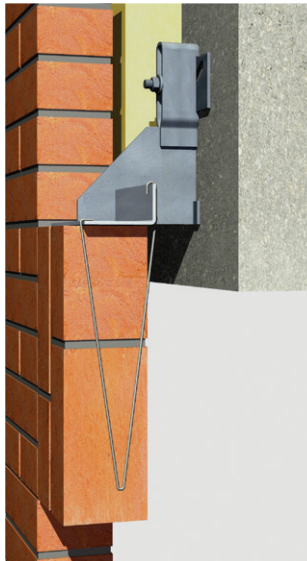

Code	b (mm)
KORCL45	45
KORCL60	60
KORCL85	85

Andere afmetingen en vormen op aanvraag.

### Type KC

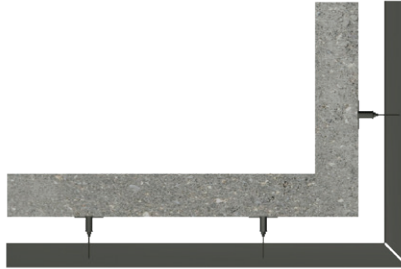

Hoekprofielen gelast aan consoles voor doorlopende ondersteuning en hoeken van gebouwen.

### Type KP

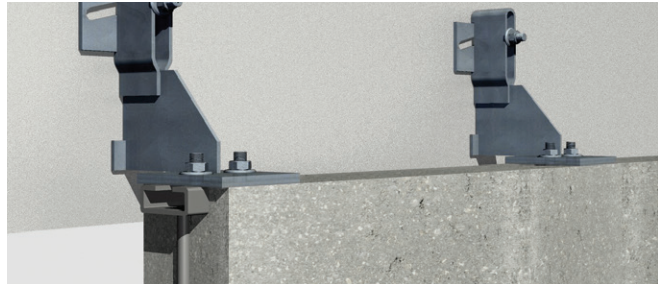
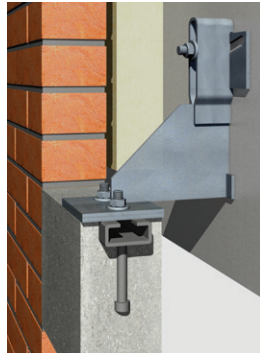

Ophanging van betonelementen aan consoles d.m.v. rails, draadstangen of hulzen. De betonlatei moet voldoende gewapend worden om het metselwerk te dragen.

### Bevestigingsmiddelen in functie van de achterliggende structuur

Type structuur	Bevestigingsmiddel	
Gewapende betonstructuur	Uitzetbare bout FSA	
	Draadstang + Ankrchim*	
	Ankrorail + hamerkopbout	
Volle betonblokken of holle betonblokken gevuld met beton	Draadstang + Ankrchim (+ zeefhuls)*	



\* Details over Ankrchim patronen in de Ankrchim brochure, hoofdstuk 6. De gedetailleerde montagevoorschriften van Leviat moeten steeds opgevolgd worden. Indien u deze niet ter beschikking heeft, kan u deze steeds opvragen alvorens de montage aan te vangen.

# Plaka Korbo

## Regeling van consoles

### Console type A, Ar, B, C

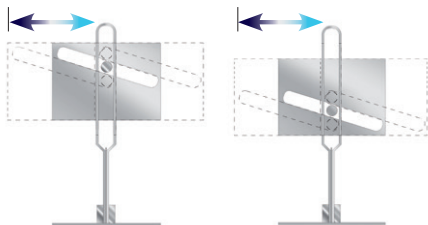

Een afwijking in hoogte van de verankeringspunten kan gecompenseerd worden door een regelplaat die een bijstelling van 50 mm toelaat (een eenvoudige omdraaiing van de plaat geeft twee regelmogelijkheden van 25 mm). De regelplaat moet in de uitsparing in de rug van de console geplaatst worden. Het aandraaien van de bout zorgt voor het blokkeren in hoogte van de console.

### Console type D, Dr

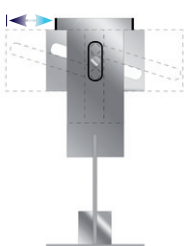

In dit geval is een hoogteregeling van 20 mm mogelijk. Het blokkeren in hoogte gebeurt door het rusten van de 2 uitstekende lippen van de console op de regelplaat.

### Diepteregeling

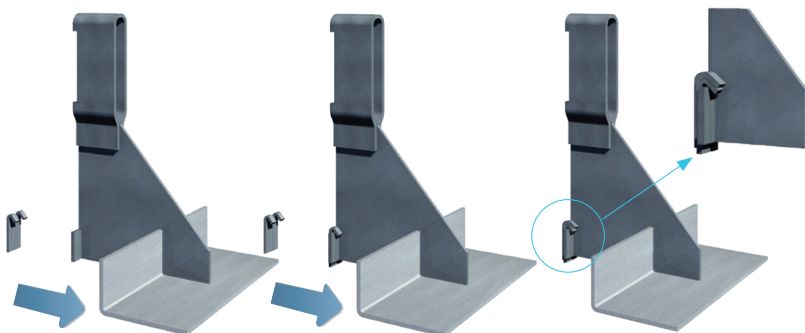

Om mogelijke oneffenheden in het beton op te vangen, bestaan er dikteplaatjes in inox van 2 of 3 mm dikte. Deze worden opgehangen aan de drukplaat (max 10 mm). Ter plaatse van de verankerung mag maximaal 5 mm opgevuld worden. Voor grotere opvullingen gelieve ons te contacteren. Deze uitvulling wordt steeds tussen de regelplaat en de draagstructuur aangebracht. Deze uitvulling dienen apart bijbesteld te worden.



### Voegen in gevels van metselwerk

#### Afstand tussen uitzettingsvoegen

Volgens NBN EN 1996-2 ANB is de aanbevolen maximale afstand tussen verticale bewegingsvoegen **1** in ongewapende niet-dragende wanden van metselbaksteen 12 m in het geval van buitenwanden. De norm vermeldt dat de afstand tussen de verticale bewegingsvoegen mag verhoogd worden mits het wapenen van de horizontale voegen.

Voor het bepalen van de afstand tussen de voegen, vermeldt de norm volgende speciale aandachtspunten:

- Voldoende onafhankelijke bewegingsvrijheid van het buitenspouwblad, rekening houdend met de bevestiging van verbindingen (verstijvingen, spouwhaken, raamkaders, enz...)
- De aanwezigheid van verzwakkingen (bvb openingen), de plaats, de grootte, de onderlinge afstand van deze verzwakkingen ...
- De blootstelling aan thermische en hygrometrische schommelingen, de kleur, ...

Rekening houdend met deze aandachtspunten is de aanbeveling om de afstand tussen horizontale bewegingsvoegen **2** 6 à 9 m (2 of 3 verdiepingshoogten) te nemen als het metselwerk start op een betonnen fundering en 6 m als het metselwerk rust op een geveldrager. Onder deze Korbo metselwerkondersteuning dient steeds een vrije ruimte van 5 mm voorzien te worden.

De uitzettingsvoegen moeten altijd elastisch opgevuld worden.

# Plaka Korbo

## Gevelengineering

### De specialisten van Leviat kunnen u van dienst zijn bij het opstellen van een verankeringsvoorstel

Uw project wordt ondersteunt met de berekeningservice, een bevestigingsadvies en een hoeveelhedenoverzicht. Afhankelijk van de achterliggende draagconstructie en het toepassingsgebied zijn de Korbo metselwerkondersteuning in verschillende metaalvarianten en uitvoeringen leverbaar. De specialisten van Leviat voorzien u van deskundig advies. Ook bij speciale toepassingen als gebogen of schuin metselwerk

zullen de ingenieurs een oplossing kunnen bieden met Korbo metselwerkondersteuning.

Alle Korbo metselwerksystemen worden projectmatig gecalculeerd en op maat geproduceerd. Voor technische vragen of een projectgericht advies kunt u altijd terecht bij de specialisten inzake metselwerkondersteuning van Leviat.

### Nodige gegevens voor onze dienst engineering

#### Doorsnede ter plaatse van latei:

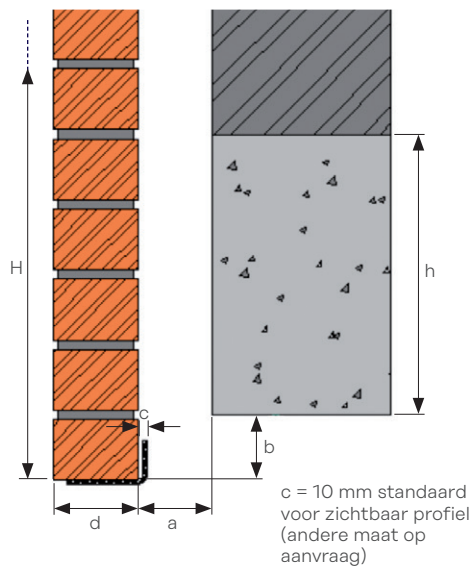

■ Dagmaat of lengte van het metselwerk	<b>L (m)</b>
■ In het geval van lateien:	
- Opleg mogelijk links of rechts ?	<b>AG - AD</b>
- Geen opleg mogelijk ?	<b>PP</b>
- Hoekraam: links of rechts ?	<b>CG - CD</b>
■ Hoeklijnen: zichtbaar of onzichtbaar ?	<b>V - NV</b>
■ Indien onzichtbaar: welk type beugels ?	<b>zie p. 10-11</b>
■ Hoogte van het metselwerk	<b>H (m)</b>
■ Dikte van het metselwerk	<b>d (cm)</b>
■ Soortelijk gewicht van het metselwerk	<b>γ (kN/m³)</b>
■ Verluchte spouw + isolatie	<b>a (cm)</b>
■ Hoogte van de slag	<b>b (cm)</b>
■ Hoogte van de betonbalk (vloerplaat inbegrepen als ze bestaat)	<b>h (cm)</b>
■ Keuze van het materiaal:	
- Verzinkt staal (met of zonder coating)	<b>G(+C)</b>
- RVS 304 L - RVS 316 L	<b>304 - 316</b>

#### Vooraanzicht van de gevel (+ grondplannen):

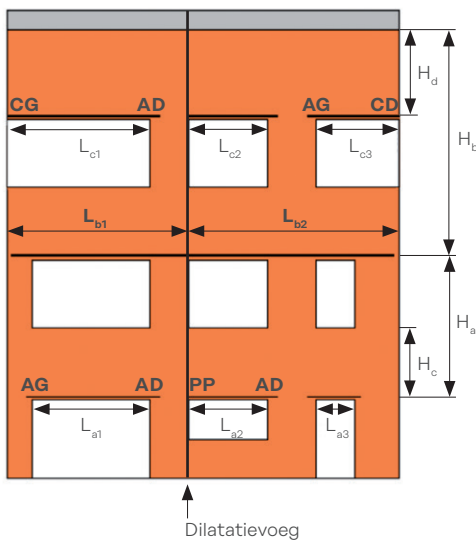

# Plaka Korbo

## Bouwknoop

### Zonder en met Korbo

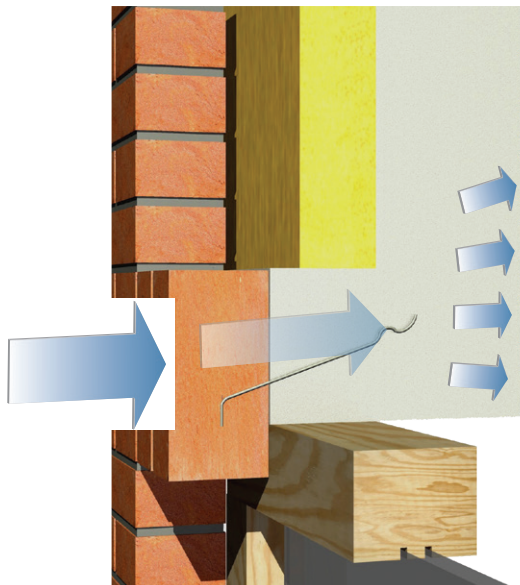

Zonder Korbo:  
Condensatie en schimmelvorming aan de binnenkant

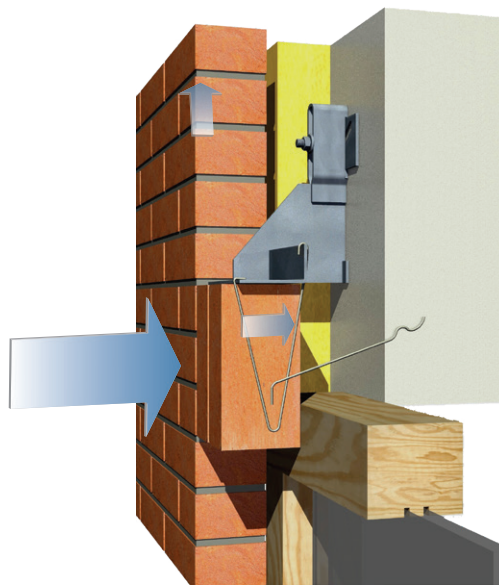

Met Korbo:  
Continue isolatie, vermindering van de thermische brug

De thermische isolatie is een essentieel aspect bij het ontwerpen en realiseren van nieuwe gebouwen, alsook in renovatieprojecten. Teneinde de globale energetische prestaties van een gebouw te

kennen, wordt elk deel en elke bouwknoop in detail bestudeerd en berekend.



Voorbeeld rekenblad met bijbehorende thermische fiche

Eenzijds, laat dit rekenblad toe om een schatting\* van het aantal consoles te verkrijgen. Het aantal consoles wordt immers bepaald in functie van de dikte van het isolatiemateriaal, de luchtspouw, de hoogte van het op te vangen metselwerk en van de dragende structuur.

Anderzijds, laat deze fiche toe om de waarden  $\chi$  van de puntbouwknoopen van een Korbo console, voor een isolatiedikte variërend van 6 tot 17 cm, te verkrijgen. Het type console, de dikte van het isolatiemateriaal en de luchtspouw en de keuze van het materiaal laten toe om de waarde van de  $\chi$ -coëfficiënt te bepalen.

Deze waarden zijn schattingen die enkel in de fase van het voorontwerp gebruikt kunnen worden.

In het uitvoeringsstadium is het belangrijk ons de nodige informatie te verstrekken: details, aanzichten, plannen, snedes en warmtegeleidingscoëfficiënten van de materialen. Zo kunnen wij u een gedetailleerde studie bezorgen met het type console, het aantal consoles en de  $\chi$ -waarden van de Korbo-elementen.

\* Voor het indienen van een EPB-aangifte mogen enkel correct berekende  $\chi$ -waarden gerapporteerd worden.

De  $\chi$ -waarde wordt berekend via een gevalideerde numerieke berekening. Wanneer het niet mogelijk is om de  $\chi$ -waarde per verankering numeriek te bepalen kan gebruik gemaakt worden van de waarde bij ontstentenis van bijlage VIII van het Energiesbesluit.



Deze studie kan enkel voor de consoles type Korbo gebruikt worden en is niet geldig voor andere fabrikanten. Het type verankering beïnvloedt sterk de waarde van de coëfficiënt  $\chi$ .

# Plaka Korbo

Thermi-K

Isotherm zonder Thermi-K

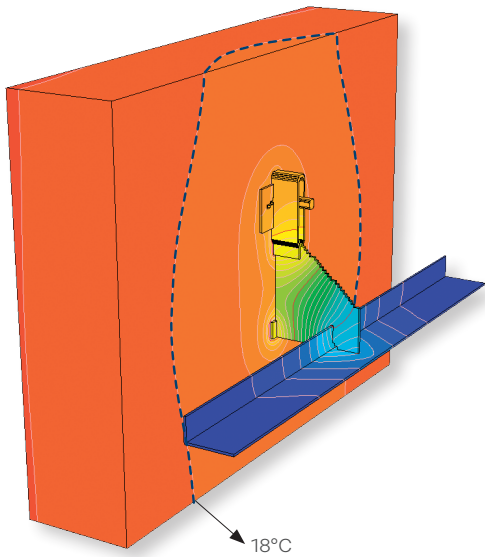

Isotherm met Thermi-K

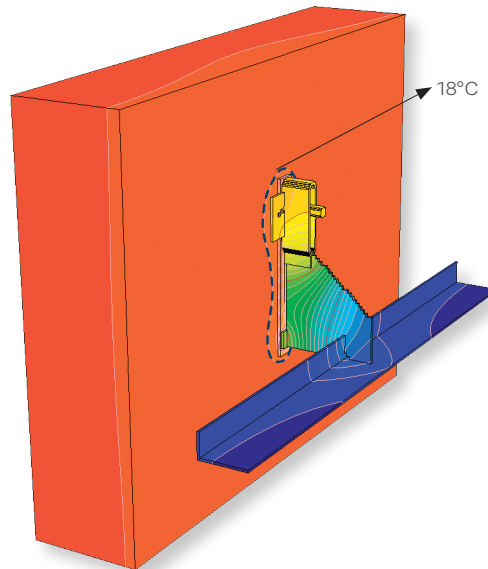

[°C]

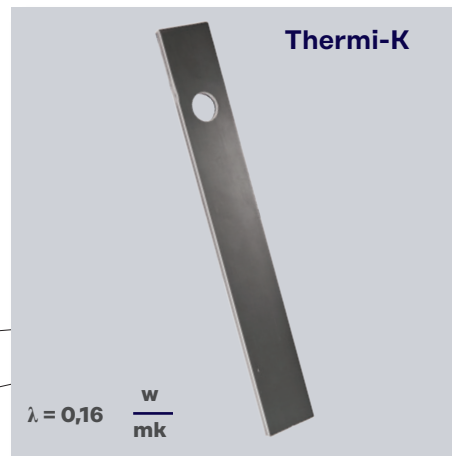
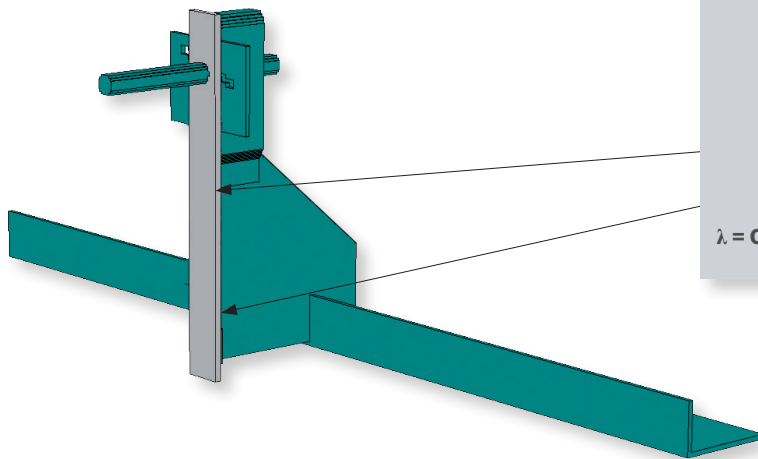
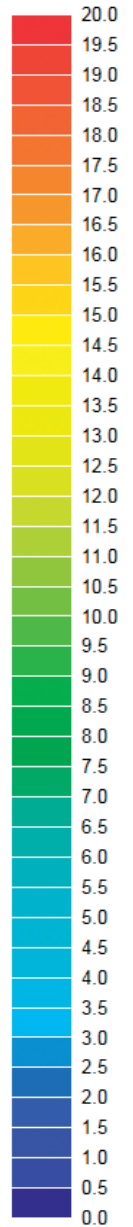

De thermische isolatie van een gebouw is een belangrijk thema in de ontwerpfase en bij de ontwikkeling van nieuwe projecten, maar ook bij renovatieprojecten. Om de vereiste energieprestatie van een gebouw te verkrijgen moeten al de elementen die het thermisch omhulsel van het gebouw doorboren met aandacht bekeken worden. De Korbo-console doorboort de isolatie en is hiervan dus een goed voorbeeld. Zelfs dit beperkt verlies kan nog verbeterd worden. Voor lage energiewoningen of projecten waar de thermische isolatie hoog in het vaandel wordt gedragen

is er een thermische isolatieplaat ontworpen, de Thermi-K, met lage  $\lambda$  coefficient. Deze plaat wordt geplaatst tussen de Korbo-console en de muur waarin de console zich in komt te verankeren. Deze geavanceerde oplossing biedt een goede verbetering aan. Het heeft een verlaging van 15% tot in sommige gevallen 40% van het thermisch verlies tot gevolg. Voor gedetailleerde thermische studies, gelieve contact op te nemen met Leviat.

# Plaka Korbo

## Specifieke toepassingen

Renovatie en passief bouwen zijn actuele topics in de hedendaagse bouwwereld. Korbo metselwerkondersteuning worden in beide gevallen toegepast en bieden een meerwaarde.

Bij renovatie wordt een nieuwe metselwerkgevel gerealiseerd waarbij ofwel de bestaande buitenschil eerst gesloopt wordt ofwel behouden blijft.

In de eerste toepassing zullen de Korbo geveldragers zodanig ontworpen worden dat een goede verankering van de geveldragers in de bestaande ruwbouw uitgevoerd kan worden. Dit rekening houdend met alle bestaande voorschriften en ervoor zorgend dat toleranties van de ruwbouw opgevangen kunnen worden.

In de tweede toepassing is vaak de stevigheid en kwaliteit van de te behouden gevel en de achterliggende draagstructuur een onbekende factor. Door enerzijds de specifieke kennis en de jarenlange ervaring van de Leviat ingenieurs en anderzijds door het uitvoeren van belastingsproeven ter plaatse, zal de beste oplossing voorgesteld worden wat betreft stabiliteit, uitvoeringstechniek en prijs.



Bij een passief gebouw zijn isolatiedikten van 30 cm geen uitzondering. Grote spouwen geven geen extra problemen voor het toepassen van Korbo geveldragers. Het toepassen van RVS materiaal, welke een veel lagere warmtegeleidingcoëfficiënt heeft ten opzichte van warm verzinkt staal, is noodzakelijk bij passiefbouw.



# Plaka Korbo

## Behandeling en onderhoud

De Korbo hoekprofielen hebben geen buitengewone bescherming nodig. Wanneer de profielen opgeslagen worden, moeten ze beschermd worden tegen diverse invloeden en met zorg behandeld worden om schokken en beschadiging van de oppervlakte te vermijden. Op elk moment moet contact (vooral van de zichtbare zijden) met agressieve producten of vervuilers (zuur, mortel, oplosmiddelen, schoonmaakproducten ...) vermeden worden.

Om het nieuwe uitzicht van de zichtbare profielen in verzinkt staal en inox te behouden, is het voldoende die op een regelmatige basis te onderhouden door een verzorgde grondige schoonmaak (ongeveer om de 3 maanden, volgens de graad van blootstelling).

Technische fiche en aanbevelingen beschikbaar op aanvraag.

### RVS en corrosie

Enkel edele metalen zoals goud, zilver en platina zijn volledig roestvrij. Het toepassen van RVS 304 of RVS 316 materiaal sluit dus niet uit dat er na verloop van tijd corrosie op de hoeklijnen ontstaat, wat duidt op een oppervlakkig corrosieverschijnsel. Deze corrosie is dan een esthetisch probleem en geen stabiliteitsprobleem, maar moet verwijderd worden met voor RVS geschikte en aangepaste middelen. Tijdens de werken dienen alle verontreinigingen van de profielen vermeden en in ieder geval onmiddellijk verwijderd te worden. Bij oplevering kan het noodzakelijk zijn om de profielen vooraf te reinigen met speciale producten om alle verontreinigingen te verwijderen. Na oplevering dient de eindgebruiker een regelmatig onderhoud uit te voeren om de profielen corrosievrij te houden.

De voorgestelde standaard eindafwerking van de RVS profielen is stralen met een fijne keramische korrel. Duurdere afwerkingen zijn mogelijk, namelijk beitsen en passiveren of elektrolytisch polijsten. Deze afwerkingen hebben een betere corrosieweerstand, maar de bovenstaande opmerkingen i.v.m. voorzorgen en onderhoud blijven geldig.

RVS 316 heeft een hogere corrosieweerstand dan RVS 304. In zeeomgeving of in een chemisch agressieve omgeving is RVS 316 noodzakelijk en is een regelmatig onderhoud van de profielen nog meer noodzakelijk.

Een alternatief voor het RVS materiaal is een warmverzinkte uitvoering met een bijkomende coating. De combinatie van beide corrosiebeschermingen (warmverzinking en coating) verhogen 1,5 tot 2,5 maal de levensduur van de individuele corrosiebeschermingslagen. De coating moet in dit geval wel op een chemisch voorbehandelde zinklaag aangebracht worden en niet op een licht aangestraalde zinklaag. Bij coating wordt normaal één gebakken poederlaag voorzien (1 laag coating van 80µ). Een duurdere oplossing (op aanvraag) is het aanbrengen van twee lagen coating (totale dikte 120µ). Dit verhoogt opnieuw de totale levensduur van de corrosiebescherming.

### Verschillende afwerkingen:

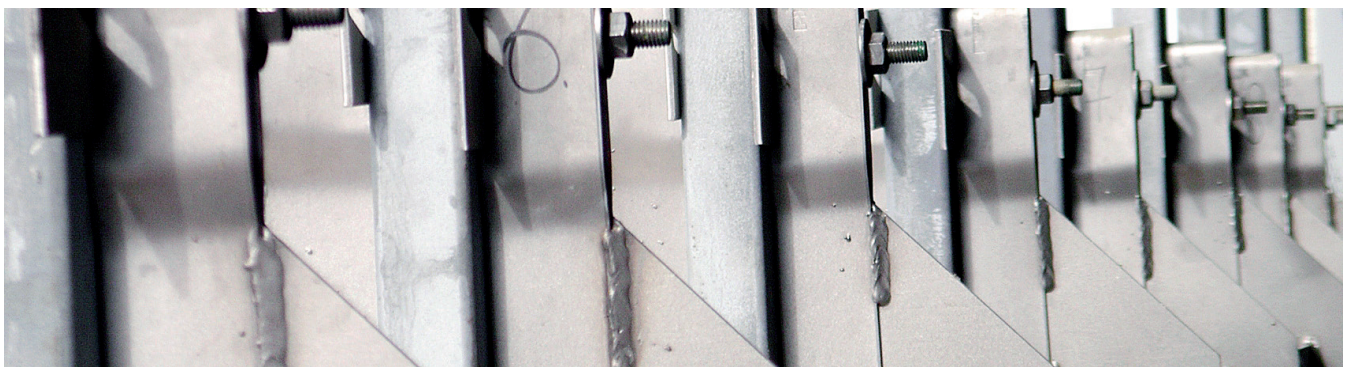
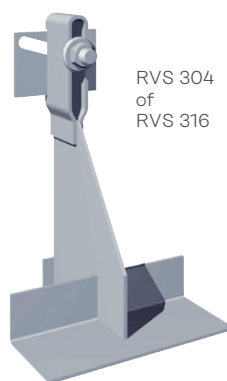

# Wereldwijde contacten voor Leviat

## Australië

98 Kurrajong Avenue,  
Mount Druitt, Sydney, NSW 2770  
Tel: +61 - 2 8808 3100  
Email: info.au@leviat.com

## België

Industrielaan 2  
1740 Ternat  
Tel: +32 - 2 - 582 29 45  
Email: info.be@leviat.com

## China

Room 601 Tower D, Vantone Centre  
No. A6 Chao Yang Men Wai Street  
Chaoyang District  
Beijing · P.R. China 100020  
Tel: +86 - 10 5907 3200  
Email: info.cn@leviat.com

## Duitsland

Liebigstrasse 14  
40764 Langenfeld  
Tel: +49 - 2173 - 970 - 0  
Email: info.de@leviat.com

## Filipijnen

27F Office A, Podium West Tower,  
12 ADB Avenue, Ortigas Center  
Mandaluyong City, 1550  
Tel: +63 - 2 7957 6381  
Email: info.ph@leviat.com

## Finland

Vädursgatan 5  
412 50 Göteborg / Zweden  
Tel: +358 (0)10 6338781  
Email: info.fi@leviat.com

## Frankrijk

Carré Pleyel  
5, Rue Pleyel  
93200 Saint Denis  
Tel: +33 (0)5 34 25 54 82  
Email: info.fr@leviat.com

## India

Unit S4, 902, A Wing,  
Lodha iThink Techno Campus Building,  
Panchpakhadi, Pokhara Road 2,  
Thane, 400606  
Tel: +91-022 695 33700  
Email: info.in@leviat.com

## Italië

Via F.lli Bronzetti 28  
24124 Bergamo  
Tel: +39 - 035 - 0760711  
Email: info.it@leviat.com

## Maleisië

28 Jalan Anggerik Mokara 31/59  
Kota Kemuning,  
40460 Shah Alam Selangor  
Tel: +603 - 5122 4182  
Email: info.my@leviat.com

## Nederland

Slachthuisweg 10  
7556 AX Hengelo  
Tel: +31 - 74 - 267 14 49  
Email: info.nl@leviat.com

## Nieuw-Zeeland

246D James Fletcher Drive, Otahuhu,  
Auckland 2024  
Tel: +64 - 9 276 2236  
Email: info.nz@leviat.com

## Oostenrijk

Leonard-Bernstein-Str. 10  
Saturn Tower, 1220 Wien  
Tel: +43 - 1 - 259 6770  
Email: info.at@leviat.com

## Polen

ul. Głogowska 151  
60-206 Poznań  
Tel: +48 - 61 - 622 14 14  
Email: info.pl@leviat.com

## Singapore

10 Benoi Sector,  
Singapore 629845  
Tel: +65 - 6266 6802  
Email: info.sg@leviat.com

## Spanje

Polígono Industrial Santa Ana  
c/ Ignacio Zuloaga, 20  
28522 Rivas-Vaciamadrid  
Tel: +34 - 91 632 18 40  
Email: info.es@leviat.com

## Tsjechië

Pekařská 695/10a  
155 00 Praha 5  
Tel: +420 - 311 - 690 060  
Email: info.cz@leviat.com

## USA / Canada

6467 S Falkenburg Road  
Riverview, FL 33578  
Tel: (800) 423-9140  
Email: info.us@leviat.us

## Verenigde Arabische Emiraten

RA08 TB02, PO Box 17225  
JAFZA, Jebel Ali, Dubai  
Tel: +971 (0)4 883 4346  
Email: info.ae@leviat.com

## Verenigd Koninkrijk

President Way,  
President Park,  
Sheffield S4 7UR  
Tel: +44 - 1582 - 470 300  
Email: info.uk@leviat.com

## Zweden

Vädursgatan 5  
412 50 Göteborg  
Tel: +46 - 31 - 98 58 00  
Email: info.se@leviat.com

## Zwitserland

Hertistrasse 25  
8304 Wallisellen  
Tel: +41 (0)800 22 66 00  
Email: info.ch@leviat.com

## Voor landen niet in de lijst :

Email: info@leviat.com

## Opmerkingen bij deze brochure :

© Beschermd door copyright. De constructietoepassingen en gegevens in deze publicatie zijn slechts indicatief. In elk geval moeten de werkdetails van het project worden toevertrouwd aan voldoende gekwalificeerde en ervaren personen. Hoewel bij het opstellen van deze publicatie de grootst mogelijke zorg is besteed om ervoor te zorgen dat alle adviezen, aanbevelingen of informatie nauwkeurig zijn, aanvaardt Leviat geen enkele aansprakelijkheid of verantwoordelijkheid voor onnauwkeurigheden of drukfouten. Technische en ontwerpwijzigingen zijn voorbehouden. Met een beleid van continue productontwikkeling behoudt Leviat zich het recht voor om het productontwerp en de specificaties op elk moment te wijzigen.

## Locale contacten voor Leviat :

Voor meer informatie over onze oplossingen,  
gelieve uw Leviat-team te contacteren :

### België

#### Ternat

Industrielaan 2

1740 Ternat

T: +32 (0)2 582 29 45

F: +32 (0)2 582 19 62

#### Schoten (Halfen)

Borkelstraat 131

2900 Schoten

T: +32 (0)3 658 07 20

F: +32 (0)3 658 15 33

### Frankrijk

#### Lille

17, Rue du Haut de la Cruppe

59650 Villeneuve d'Ascq

T: +33 (0)3 20 19 11 22

F: +33 (0)3 20 04 44 12

#### Lyon

Rue du Luxembourg

69330 Meyzieu

T: +33 (0)4 72 02 85 00

F: +33 (0)4 78 31 01 32

#### Parijs

2, Rue Georges Pompidou

77990 Le Mesnil-Amelot

T: +33 (0)1 60 03 51 11 (Plaka)

F: +33 (0)1 60 03 58 53 (Plaka)

T: +33 (0)1 44 52 31 00 (Halfen)

F: +33 (0)1 44 52 31 52 (Halfen)

#### Rouen

ZI Poudrerie - Rue du Beau Poirier

76350 Oissel

T: +33 (0)2 35 64 80 57

F: +33 (0)2 35 64 90 28

#### Toulouse

6, Rue de Cabanis

31240 L'Union

T: +33 (0)5 34 25 54 74

F: +33 (0)5 34 25 54 85

# Leviat®

Imagine. Model. Make.

Leviat.com